



BEDIENUNGSANLEITUNG

MANHATTAN '33, ('45) Brötchenwärmer





EINFÜHRUNG

1. Bitte lesen Sie diese Bedienungsanleitung vor dem Erstgebrauch.
2. Reinigen Sie die Maschine gemäß unten aufgeführter Reinigungsanleitung vor und nach allen Anwendungen.
3. Diese Maschine wird bei der Verwendung und auch noch nach dem Ausschalten sehr heiß sein – VERBRENNUNGSGEFAHR.

SICHERHEITSHINWEISE

1. Stecken Sie den Netzstecker in eine geerdete Steckdose (angegebene Netzspannung auf dem Geräteetikett beachten). Geräte mit mehreren Netzsteckern und/oder mehrere Geräte schließen Sie bitte an Steckdosen mit verschiedenen Stromkreisen an.
2. Vor der Reinigung, Einstellung oder Wartung des Brötchenwärmers ist das Gerät unbedingt von der Stromquelle zu trennen. Arbeiten Sie auf keinem Fall mit beschädigten Kabeln oder Steckern. Nutzen Sie bei Problemen oder zur Wartung unbedingt unseren Werkstattservice.
3. Dieses Gerät wird bei der Verwendung und noch nach dem Ausschalten sehr heiß sein – VERBRENNUNGSGEFAHR. Vermeiden Sie den Hautkontakt zu heißen Oberflächen. Lagern Sie brennbare Materialien bitte weit entfernt vom Aufstellort.
4. Extreme Vorsicht und Aufmerksamkeit ist gefordert, wenn das Gerät in der Nähe von Kindern sowie bei „alleinstehender“ Arbeitsweise betrieben wird.
5. Dieses Gerät ist nicht für den Einsatz in Feuchträumen konzipiert.
6. Bewegen Sie das Gerät auf keinen Fall, sofern sich noch Wasser in den Behältern befindet.

VORBEREITUNG

1. Stellen Sie das Gerät auf eine ebene Fläche.
2. Das Gerät bitte in der Nähe der Steckdose aufstellen. Verwenden Sie auf keinen Fall Verlängerungskabel.
3. Entfernen Sie die Schutzfolie und reinigen Sie das Gerät gründlich vor dem ersten Gebrauch.
4. Wenn das Gerät nach der ersten Installation nicht richtig funktioniert, rufen Sie bitte umgehend die Fa. ULLRICH OHG- HOTDOG WELT unter (+49)511 47 55 600 an.

STROMBEDARF

Auf der Rückseite des Gerätes befindet sich ein Typenschild. Dort entnehmen Sie die Werte für Spannung und Wattverbrauch. Achten Sie darauf, dass dieses Gerät an eine geerdete Steckdose mit ausreichender Leistung angeschlossen wird.



ERSTE SCHRITTE

Füllen Sie etwa 2 Tassen Wasser in die Behälter. Dabei sollte das Wasser nicht über den Lochblecheinsatz steigen.

ZUBEREITUNG

1. Befüllen Sie das Gerät wie oben angegeben mit ausreichend Wasser. Bitte nicht zu viel, da sich das Wasser beim Öffnen und Schließen das der Schublade hin und her bewegt. Die Brötchenunterseite könnte vom überschwappenden Wasser nass werden. Füllen Sie besser regelmäßig nach statt anfangs zu überfüllen.
2. Schließen Sie den Netzstecker an eine geeignete Steckdose an.
3. Stapeln Sie nun die Brötchen auf dem Lochblecheinsatz im Behälter auf. Achten Sie dabei auf die Distanz zum Tropfblech oberhalb des Behälters.
4. Schalten Sie das Gerät an. Betätigen Sie dazu den Ein-/Aus-Schalter (beleuchteter Kipp-Schalter).
5. Stellen Sie das Thermostat zu Beginn immer auf die Position „PREHEAT“ (vorheizen). Abhängig von der Umgebungstemperatur und der Füllung sollten Sie etwa 10-20 Minuten zum Aufwärmen der ersten Brötchen einplanen.
6. Drehen Sie im Laufe Ihres Verkaufes das Thermostat auf die gewünschte Position (in der Regel zwischen HOLD und COOK).
7. Für mehr Wärme und Feuchtigkeit nach einer erneuten Füllung sollten Sie die Temperatur erhöhen und immer mal wieder nach dem Wasserstand schauen und wenn nötig auffüllen.

REINIGUNG

WICHTIGER HINWEIS: Reinigen Sie das Gerät nach jeder Verwendung gründlich. Dadurch erhöhen Sie die Lebensdauer aller beweglichen Teile und Sie erhalten die Funktionalität ihres Gerätes.

1. Verringern Sie rechtzeitig die Temperatur und trennen das Gerät von der Stromquelle.
2. Tauchen Sie den Brötchenwärmer NIE in Wasser oder andere Flüssigkeiten.
3. Entfernen Sie den Lochblecheinsatz aus dem Behälter.
4. Entnehmen Sie dann den Behälter (an dessen Frontseite hoch ziehen und dann seitlich aus der Schublade heben).
5. Reinigen Sie Behälter und Brötchenblech mit warmem Seifenwasser.
6. Wischen Sie die Innenseiten mit mildem Seifenwasser aus.
VORSICHT: Das Gerät ist direkt nach der Benutzung noch sehr heiß. **VERBRENNUNGSGEFAHR**
7. Reinigen Sie nun die Außenseiten mit mildem Seifenwasser.
8. Trocknen Sie alle Teile gründlich ab und setzen dann das Gerät in umgekehrter Reihenfolge wieder ordnungsgemäß zusammen.

REINIGEN SIE DAS GERÄT NIEMALS MIT WASSERHOCHDRUCKGERÄTEN.



WARTUNG / PROBLEMBEHANDLUNG

Keine Heizleistung:

1. Überprüfen Sie Netzkabel und –stecker auf Beschädigungen sowie die Stellung des ON/OFF-Schalters.
2. Stellen Sie den Temperaturregler auf eine höhere Stufe um niedrigere Außentemperaturen auszugleichen.
3. Prüfen Sie oder eine Fachkraft die Stromquelle auf Spannungs- und Leistungsabgabe. Falls alle Anschlüsse korrekt sind, aber keine Heizleistung feststellbar ist, sollten Sie umgehend die Fa. HOTDOG WELT unter (+49)511 47 55 600 kontaktieren.

Das Gerät verursacht einen Kurzschluss:

1. Stellen Sie sicher das der angeschlossene Stromkreis ausreichend abgesichert ist (schließen Sie wenn nötig mehrere Geräte an mehrere Stromkreise an)

Produkte werden trocken oder hart:

1. Überprüfen Sie den Wasserstand im Behälter und füllen Sie, wenn nötig, Wasser nach. Achten Sie nach der Aufwärmphase darauf, die Temperatur entsprechend den Umständen (Temperatur, Befüllung) zu reduzieren.

WARTUNG UND REPARATUR

Wenden Sie sich im Reparatur- oder Servicefall an folgende Adresse:

ULLRICH OHG

Am Pferdemarkt 52a

D- 30853 Langenhagen

Tel.: +49 (0) 511/ 47 55 60-0

Fax: +49 (0) 511/ 47 55 60-19

mailto: info@hotdogworld.de

web: www.hotdogwelt.de



8018-BW

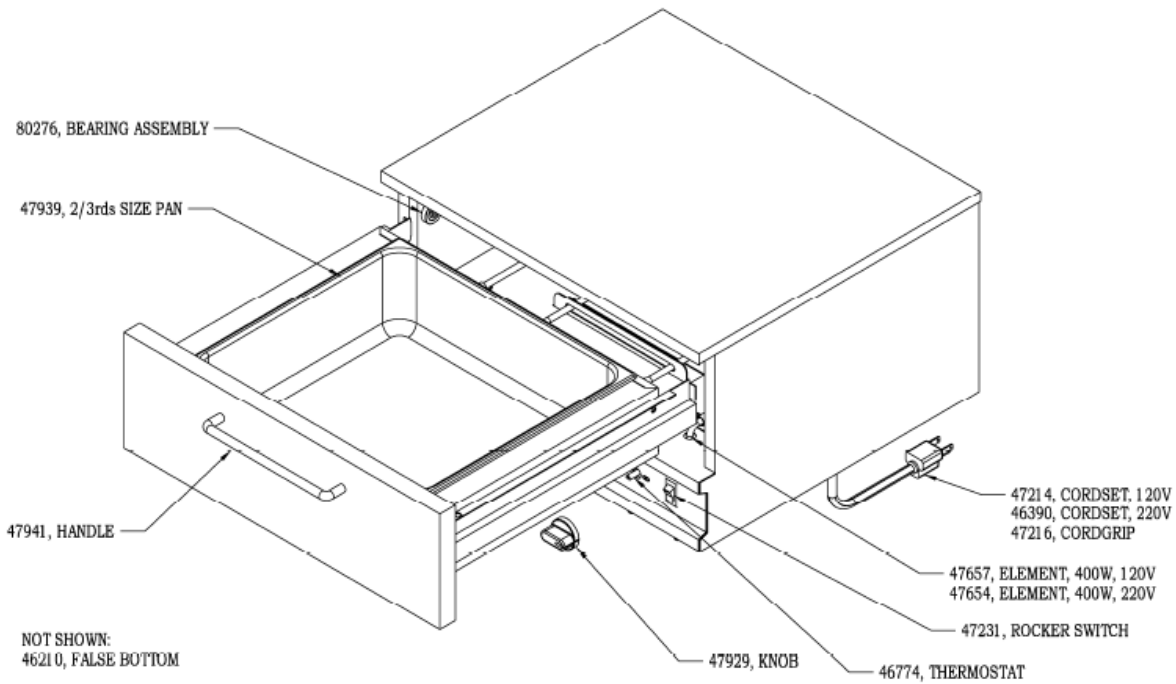

**8027-BW
8033-BW
8045N-BW**

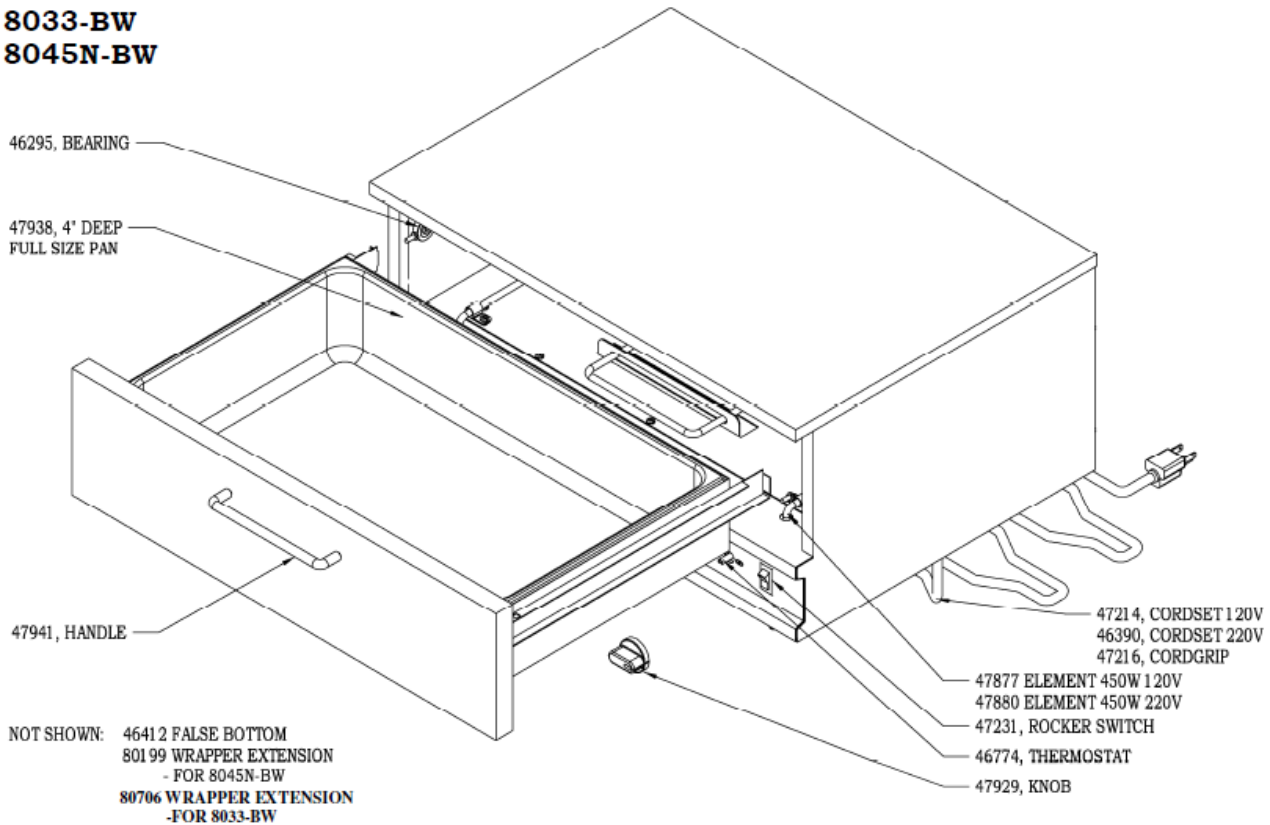

8036-BW

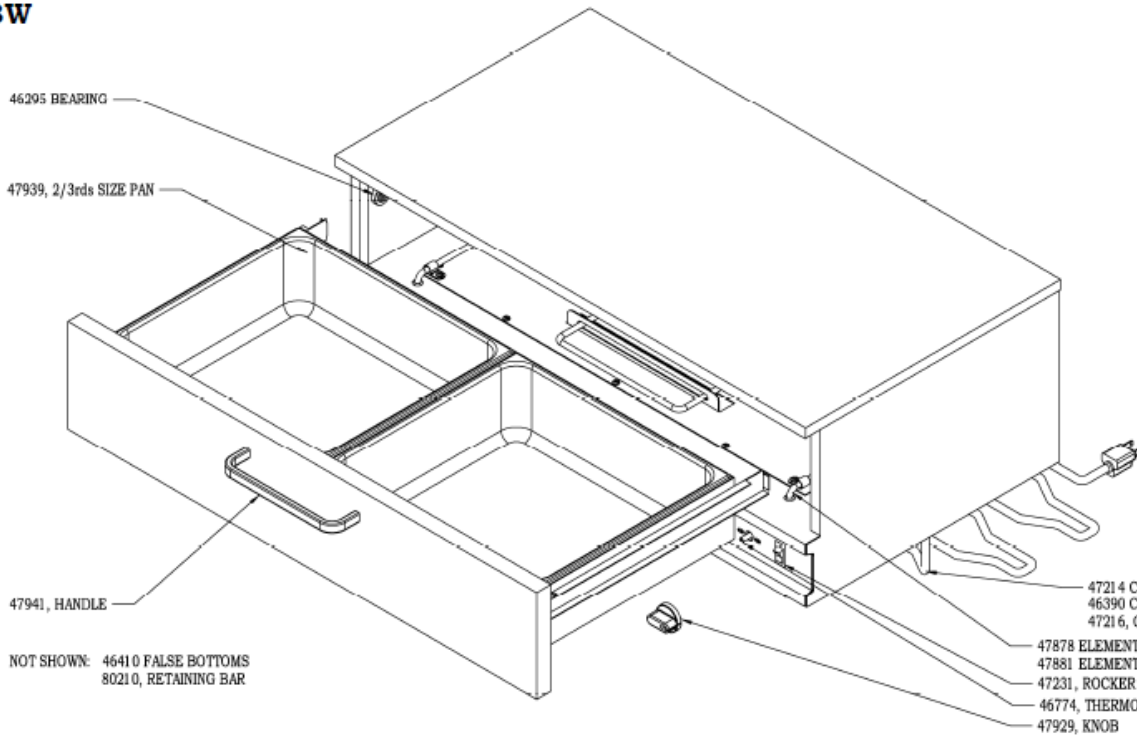

8045W-BW & 8045W-BWS 8055-BW 8075-BW

